

Panasonic®

Manual de Instruções

Forno Micro-ondas

Modelos: **NN-ST61NBRU**
NN-ST65LWRU
NN-ST66NBRU
NN-ST67LSRU



Para uso doméstico.

Obrigado por adquirir este produto Panasonic.

Antes de operar este produto, por favor, leia as instruções cuidadosamente e guarde este manual para uso futuro.

As figuras deste manual são meramente ilustrativas.

Proteger o Meio Ambiente é dever de todos.



BQF0548D

Instalação

Ao fazer a instalação do forno, siga corretamente as instruções deste manual.

Desembale o aparelho, retire todos os suportes e calços para transporte e examine-o para detectar qualquer dano ocorrido durante o transporte, tais como gabinete amassado, fechaduras tortas ou porta quebrada. Constatada qualquer irregularidade, notifique o revendedor.

Não instale o produto se estiver danificado.

Este forno deve ser instalado sobre uma superfície sólida e horizontal, com dimensões iguais ou maiores ao produto adquirido.

Não instale o forno em lugar úmido ou quente.

Para um bom desempenho, deve-se ter uma boa circulação de ar ao seu redor.

No caso de embutir o aparelho, respeite as distâncias para ventilação nas laterais, parte superior e no fundo, como mostram as figuras ao lado. É importante que o plugue fique acessível para qualquer eventualidade.

O cabo de força (alimentação) com plugue tripolar está de acordo com o novo padrão NBR14136.

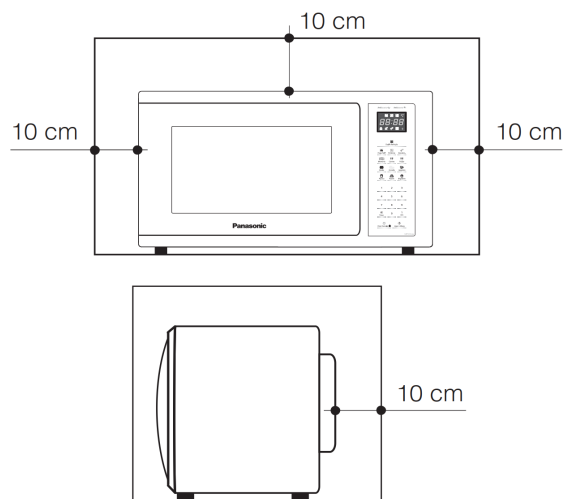

Não modifique o cabo de força nem utilize adaptadores.

Não use ou guarde este aparelho ao ar livre.

Não utilize o aparelho próximo à água e ao local quente e úmido.

Não indicamos o uso deste aparelho próximo à pia da cozinha, em base molhada, perto da piscina, etc.

A instalação elétrica da tomada deve estar aterrada de acordo com as normas da ABNT - Associação Brasileira de Normas Técnicas NBR 5410 - sessão aterramento.

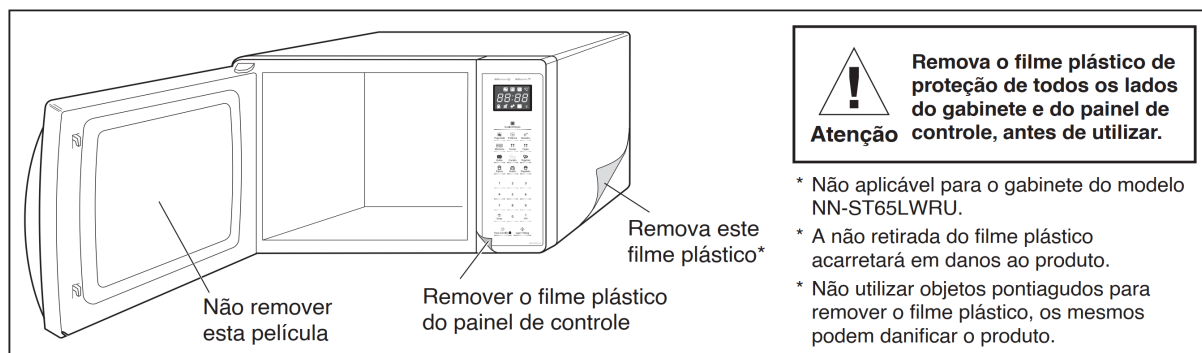

Instalação elétrica

A sua segurança e a de outros é muito importante.

São incluídas mensagens importantes de segurança neste manual e no seu aparelho. Leia sempre e siga todas estas mensagens de segurança.



Este é o símbolo de **alerta** de segurança. Ele é utilizado para alertá-lo sobre perigos potenciais que podem ser fatais ou ferir o usuário e outras pessoas próximas.



Este é o símbolo de **atenção** de segurança.

Se não houver uma tomada próxima ao aparelho, faça a ligação conforme o desenho ao lado.

Não ligue outro aparelho no circuito elétrico do forno, pois poderá ocasionar queima de fusível ou desligamento do disjuntor, queda de tensão na rede elétrica ou mesmo diminuição no rendimento do forno.

A tensão utilizada deve ser a mesma especificada neste forno de micro-ondas 127 V/60 Hz ou 220 V/60 Hz. A utilização de uma tensão maior é prejudicial e poderá resultar em fogo ou danos ao forno. A utilização de uma tensão inferior irá causar um cozimento lento.

A Panasonic **NÃO** assumirá a responsabilidade por quaisquer danos resultantes do uso do forno com qualquer tensão que não seja a especificada.

Observação:

Utilize uma tomada apropriada de 3 pinos com aterramento, com as devidas conexões feitas por um eletricista qualificado.

A não utilização poderá ocasionar risco de choque ou descarga elétrica no caso de um curto-circuito interno.

Quadro de força

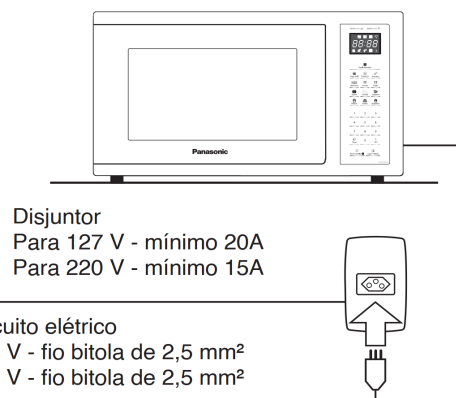
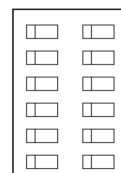

Questões Ambientais

A Panasonic já desenvolve as atividades, produtos e serviços atendendo as legislações ambientais. Proteger o meio ambiente e dever de todos. Descarte de maneira consciente os calços de EPS (isopor), sacos plásticos e a caixa de papelão. Não descarte produtos eletroeletrônicos e/ou seus acessórios e embalagens no lixo doméstico, na rua, em terrenos baldios, aterros sanitários, córregos ou riachos. Dúvidas e maiores informações quanto ao descarte, contate nosso setor de SAC.

Os produtos Panasonic não devem ser descartados no lixo doméstico.

A ABREE (Associação Brasileira de Reciclagem de Eletrodomésticos e Eletroeletrônicos) é a entidade gestora da qual

a Panasonic é associada para logística reversa dos produtos eletrodoméstico ou eletroeletrônico e respectivas embalagens, dando a estes a destinação final ambientalmente correta. Para o descarte destes itens, localize um ponto de recebimento mais próximo a você no site da ABREE: <http://abree.org.br>
O descarte dos demais produtos e suas embalagens deverão observar a legislação específica de cada região, sempre objetivando a destinação final ambientalmente correta.



Instruções Importantes de Segurança

- Este tipo de forno é designado especificamente para aquecer ou cozer alimentos. Este aparelho se destina a ser utilizado somente em aplicações domésticas e similares, tais como:
 - Por funcionários de lojas em áreas de cozinhas, escritórios ou outros ambientes de trabalho;
 - Casa de fazenda;
 - Por clientes em hotéis, motéis e outros ambientes residenciais;
 - Em ambientes do tipo café da manhã.
- **Cuidado:** Este aparelho não se destina à utilização por pessoas (inclusive crianças) com capacidades físicas, sensoriais ou mentais reduzidas, ou por pessoas com falta de experiência e conhecimento, a menos que tenha recebido instruções referentes à utilização do aparelho ou estejam sob a supervisão de uma pessoa responsável pela sua segurança. **Recomenda-se que crianças sejam vigiadas para assegurar que elas não estejam brincando com aparelho.**
- Não coloque qualquer objeto entre a porta e o batente do forno nem permita que resíduos de alimentos ou outros detritos acumulem-se na superfície das travas de segurança. Não coloque nada sobre o forno, pois poderá causar incêndio. A saída de ar nunca deve ser bloqueada durante o cozimento.
- Não permita que o forno micro-ondas opere vazio, pois poderá gerar danos aos componentes do forno.
- Não opere o aparelho se ele apresentar problemas no fio e no plugue, se não estiver funcionando perfeitamente, se estiver com algum defeito, ou ainda, se tiver sofrido uma queda.
- **Cuidado!** Não utilize o forno se estiver danificado. É particularmente importante que a porta do forno feche bem e que não haja danos:
 - a) Na porta (torta ou empenada);
 - b) Nas dobradiças e fechaduras (tortas ou frouxas).

• O forno só deve ser consertado por técnicos dos Serviços Autorizados Panasonic, pois somente eles recebem do fabricante:

- Treinamento técnico;
- Material didático para o conserto;
- Peças originais para reposição.

- **Cuidado!** É perigoso para pessoas não qualificadas executar qualquer serviço ou operação de reparo que envolva a remoção da cobertura que dá proteção contra exposição à energia de micro-ondas.
- Nunca remova o gabinete do aparelho; existe a possibilidade de ocorrer choque elétrico, com grave prejuízo à saúde e, até mesmo, risco à vida.
- Quando retirar o alimento do forno, seu recipiente poderá estar quente, portanto use luvas térmicas.
- **Cuidado!** Não utilizar recipientes fechados como, por exemplo, mamadeiras, potes, etc., pois eles podem explodir.
- O aquecimento de bebidas por micro-ondas pode resultar em erupção atrasada de bolhas, portanto deve-se tomar muito cuidado ao manusear o recipiente.
- Para prevenir o risco de queimaduras e acidentes, mexa o líquido antes de iniciar o aquecimento e evite utilizar recipientes com gargalos estreitos. Não superaqueça os líquidos e, após o término do aquecimento, deixe-o descansar por um tempo antes de retirá-lo do micro-ondas. Tenha cuidado ao manipular o recipiente e quando for mexer ou colocar um utensílio ou material solúvel à bebida.

- O conteúdo das mamadeiras e pote de alimentos para crianças deve ser agitado ou sacudido, e a temperatura dos alimentos deve ser verificada antes de serem servidos para evitar queimaduras.
- Nunca frite qualquer alimento imerso em óleo ou qualquer tipo de gordura no forno micro-ondas.
- A exposição demasiada às micro-ondas pode provocar queima ou combustão de alimentos e objetos (como ocorre em fornos convencionais). Se observar fumaça, desligue ou desconecte o plugue da tomada e mantenha a porta do aparelho fechada até que as chamas se extinguem.
- Não use produtos de papel reciclado, pois podem conter impurezas, as quais podem causar centelhas e/ou fogo, quando utilizados.
- Não limpe o forno com produtos inflamáveis nem os aproxime, pois poderá causar um princípio de incêndio.
- Não bata ou golpeie o painel de controle. Podem ocorrer danos e resultar em fogo.
- Não seque roupas, jornais ou outros materiais no forno. Eles podem se incendiar.
- Para reduzir o risco de fogo no interior do forno:
 - a) Não cozinhe demais os alimentos. Tenha atenção especial com produtos de papel, plástico ou outros materiais combustíveis, utilizados dentro do forno para facilitar o cozimento.
 - b) Remova os arames de vedação dos pacotes de papel ou plástico antes de colocá-los no forno.
 - c) Não utilize o interior do forno para armazenar objetos. Não deixe produtos de papel, utensílios domésticos ou alimentos quando não estiver utilizando-o.
- Caso o cabo de força sofra algum dano, este deverá ser substituído por um outro equivalente. Confie o serviço somente a uma Assistência Técnica Autorizada Panasonic.
- Caso haja necessidade de transporte do seu forno, coloque uma proteção entre a porta e o batente.
Ex.: Saco plástico ou folha de jornal.

É normal o acúmulo de vapores na parte superior da cavidade e na porta devido à evaporação da água do alimento que está sendo cozido. Por este motivo, aconselhamos que, após o término do cozimento, deixe a porta semiaberta para que o vapor formado se dissipe no ambiente. Após o término do cozimento, caso o alimento não seja retirado, a condensação será maior.

- Utilize somente utensílios apropriados para fornos micro-ondas.
- Os ovos com casca ou inteiros não devem ser cozidos ou aquecidos no forno micro-ondas por serem suscetíveis à explosão, inclusive após o aquecimento por micro-ondas ter cessado.
- Quando aquecer alimentos em utensílios de plástico ou papel, verifique frequentemente o forno devido à possibilidade de fogo.

Não utilize adaptadores no cabo de força para conexão do produto em tomadas inadequadas ou que utilizam o padrão antigo, pois pode danificar o seu produto. Utilize sempre a tomada correta de acordo com a bitola do plugue (127 V - tomada de 20 A; 220 V - tomada de 10 A). O uso de adaptadores resulta na perda de garantia do produto.

Conheça o seu Forno

Prato giratório

1. Não opere o forno sem o anel e o prato giratório no local correto.
2. Somente use o prato giratório projetado especificamente para este forno. Não substitua por nenhum outro prato giratório.
3. O prato giratório deverá ser manuseado com cuidado. Quando aquecido, evite choque térmico, que poderá ocasionar sua quebra. Se o prato giratório estiver quente, espere esfriar antes de limpá-lo ou passá-lo na água.
4. Não cozinhe ou reaqueça alimentos diretamente no prato giratório, exceto com a tecla **Pipoca**. Sempre coloque o alimento em um prato refratário.
5. Se o alimento ou um utensílio no prato giratório tocar a parede do forno e parar o prato, ele automaticamente irá girar no sentido oposto. Isto é normal.

- O prato giratório gira nos dois sentidos.
- Para o alimento receber as micro-ondas de maneira uniforme, utilize **sempre** o prato giratório.

Puxador
 Puxe o puxador para abrir a porta.
 Abrir a porta com o forno em funcionamento irá interromper o processo de cozimento, sem cancelar o programa. O cozimento inicia-se assim que a porta é fechada e a tecla **Ligar/+30seg** é pressionada.
 A luz do forno permanecerá ligada ou se acenderá assim que a porta for aberta e durante o cozimento.

Grelha suporte
 Utilizada somente encaixada nos quatro suportes da grelha. Este utensílio deve ser utilizado somente durante o uso da tecla **Dupla Refeição**.

Posição de encaixe da grelha:

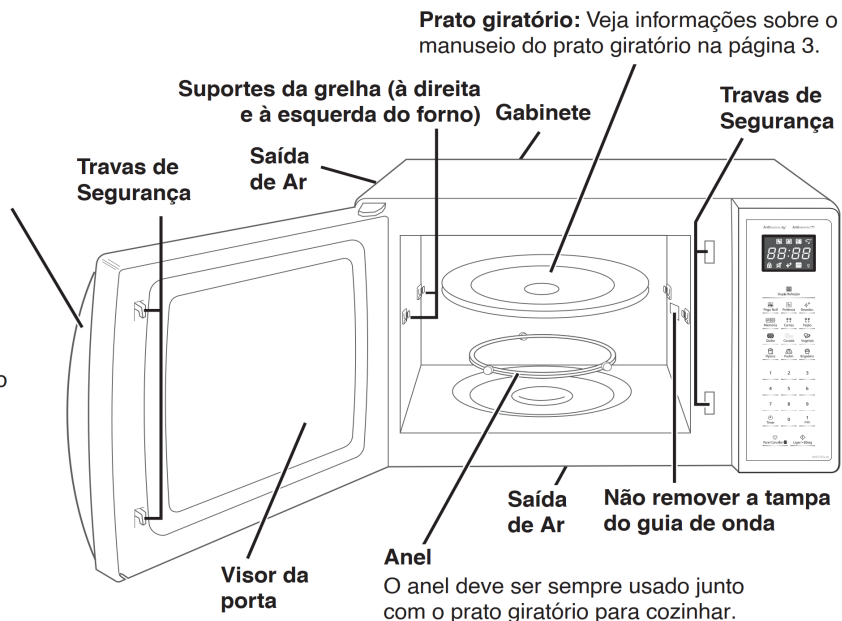
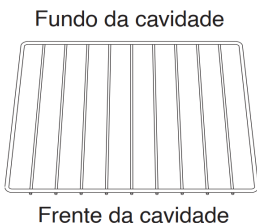

Prato giratório: Veja informações sobre o manuseio do prato giratório na página 3.

INSTALAÇÃO DA GRELHA SUPORTE



- Instale conforme figura ao lado.
- Certifique-se de que há alimentos no interior do forno antes de iniciar o cozimento.
- Sigas as orientações de limpeza que constam no manual de instruções

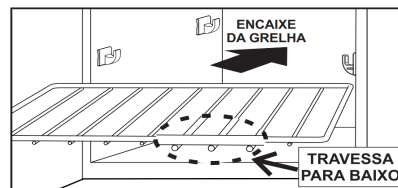

Painel de Controle

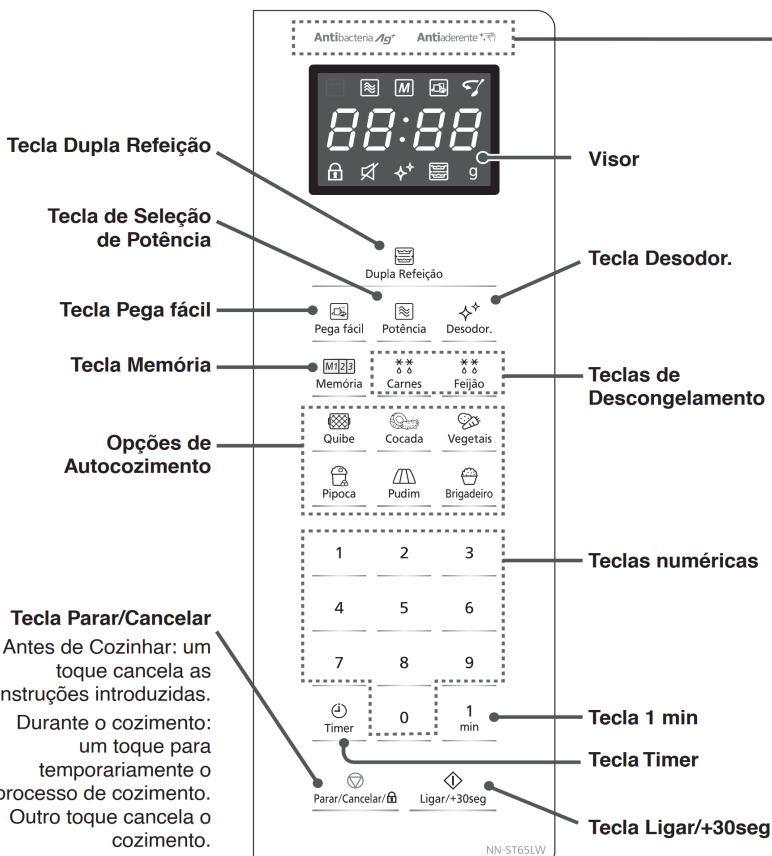

Antibacteria Ag+ *
 O revestimento da cavidade possui tecnologia que reduz a proliferação de bactérias - mais saúde para você!
Antiaderente **
 O revestimento da cavidade possui tecnologia que facilita a limpeza após cada cozimento - mais praticidade para você!

* Teste realizado com Staphylococcus aureus e Escherichia coli. Testado em laboratório independente acreditado.

** Testado em laboratório independente acreditado considerando os micro-ondas já fabricados pela Panasonic, com revestimento comum. Teste realizado com sujidade de leite e ovo.

Som de bip

- Quando uma tecla é pressionada corretamente, um "bip" soará;
- Caso uma tecla seja pressionada e nenhum "bip" soar, o comando não foi aceito pelo aparelho;
- Durante o cozimento, dois "bips" consecutivos soarão indicando que o alimento deve ser mexido e/ou virado ou apenas como aviso de mudança de estágio;
- Ao final de qualquer programa completo, o "bip" soará 5 vezes.

Seleção de Tempo

O forno micro-ondas pode ser programado para funcionar no intervalo de tempo de 1 segundo a 99 minutos e 99 segundos.

* Exceção: A potência alta aceita no máximo 30 minutos.

Para selecionar o tempo de cozimento, utilize as teclas numéricas.

Observação:

Para ajustar a tecla **Timer**, verifique as informações da tecla **Timer** no topo da página 6.

Para programar 1 minuto:

- Pressione **1** uma vez e **0** duas vezes.
- Pressione **Ligar/+30 seg.**

Para programar 12 minutos:

- Pressione **1** uma vez, **2** uma vez e **0** duas vezes.
- Pressione **Ligar/+30 seg.**

Nota: A potência padrão será sempre P10. Para usar outras potências, verifique Seleção de Potência abaixo.



Seleção de Potência

Selecione a potência desejada pressionando a tecla **Potência**.

Pressione	Nível de Potência	Indicações
1 vez	P10 (alta)	Cozimento em geral e ferver líquidos
2 vezes	P9	Cozimento de peixes, carnes macias
3 vezes	P8 (média alta)	Reaquecimento de pratos prontos
4 vezes	P7	Assar bolos, tortas, etc.
5 vezes	P6 (média)	Cozimento de pratos com queijo, ovos
6 vezes	P5	Preparar pernil, carneiro, peru, etc.
7 vezes	P4	Cozimento de carnes duras
8 vezes	P3 (média baixa)	Descongelamento de alimentos em geral
9 vezes	P2	Levedar massas
10 vezes	P1 (baixa)	Manter alimentos prontos aquecidos

Observação:

A cada estágio de cozimento na Potência P10, o forno aceitará no máximo 30 minutos e, nas demais potências, 99 min e 99 seg. Se for acrescentado mais tempo, o forno não aceitará e soará um bip.

Nota:

O forno não aceitará 2 estágios consecutivos de cozimento na potência alta (P10 e P9).

Em uma receita com potências e tempos diferentes, pode-se fazer uma programação de 2 a 3 estágios de cozimento:

Exemplo de 2 estágios de cozimento.

1. Selecione a potência Alta.
2. Selecione o tempo de 1 minuto.
3. Selecione a potência média alta.
4. Selecione o tempo de 2 minutos.

5. Pressione **Ligar/+30seg.**

O forno iniciará o cozimento com a 1ª potência selecionada e, a cada mudança de estágio, o "bip" soará 2 vezes consecutivas, e no final do cozimento soará 5 vezes.

Nota:

Para programação de 1 estágio, caso a Potência não seja selecionada, o forno sempre assumirá automaticamente a Potência P10.



Função Mudo

Esta função permite ligar ou desligar os avisos sonoros do seu micro-ondas.

Ao se pressionar a tecla **Potência** durante 4 segundos, os avisos sonoros emitidos quando as teclas são pressionadas serão desligados. Também serão desligados os alertas de fim de cozimento e de virar o alimento. Para ligar os avisos sonoros do micro-ondas, pressione novamente a tecla **Potência** durante 4 segundos.



Tecla Memória

Esta tecla permite que você programe o tempo de preparo de 3 receitas preferidas com até 3 estágios de cozimentos em cada.

Pressione **Memória**.

- 1 vez - no visor aparecerá: 1 (1ª receita)
- 2 vezes - no visor aparecerá: 2 (2ª receita)
- 3 vezes - no visor aparecerá: 3 (3ª receita)

Para gravar

1. Pressione a tecla **Memória** 1 vez.
No visor aparecerá 1 (1ª receita).
2. Escolha a potência desejada.
Ex.: Potência média.
3. Escolha o tempo de sua receita.
Ex.: 5 minutos.
4. Pressione a tecla **Memória** novamente.
A 1ª receita já está gravada.

Observação:

Para gravar a memória 2 e a memória 3 com sua receita preferida, pressione a tecla **Memória** 2 vezes ou 3 vezes

e siga as instruções para gravar a partir do passo 2 escolhendo potência e tempo.

Para mudar a programação, repita os mesmos passos anteriores, escolhendo a potência e tempo que desejar. A programação atual será substituída automaticamente pela nova.

Para usar

1. Pressione a tecla **Memória** 1 a 3 vezes de acordo com a receita que você gravou.
2. Pressione a tecla **Ligar/+30seg.**
O forno iniciará o cozimento da sua receita gravada.

Repita os mesmos passos acima sempre que desejar preparar sua receita favorita.

Notas:

- A tecla **Memória** não funcionará nas funções de **Autocozimento**, **Dupla Refeição** e **Pega Fácil**.
- Se o plugue for desconectado ou se faltar energia, a programação deverá ser feita novamente.



Tecla Timer

Esta função permite ajustar o relógio. Para ajuste do tempo de espera, veja Tecla Tempo de Espera na próxima seção abaixo.

1. Pressione a tecla **Timer** duas vezes. No visor surgirá “:” piscantes.
2. Use as teclas numéricas para introduzir a hora desejada.
Exemplo 1: O horário atual é 12:35. Pressione “1, 2, 3, 5” em sequência. No visor aparecerá “12:35”.
Exemplo 2: O horário atual é 6:20. Pressione “6, 2, 0” em sequência. No visor aparecerá “6:20”.

Obs.: O relógio opera somente no sistema de 12 em 12 horas, portanto a hora refere-se tanto para o período da noite como da manhã.

3. Pressione novamente a tecla **Timer**. A hora é ajustada e “:” aparecerá fixo no visor.

Notas:

1. Para reajustar a hora, repita os passos de 1 a 3.
2. O relógio continuará marcando as horas enquanto o plugue estiver na tomada ou enquanto houver energia.
3. Se o plugue for desconectado ou se faltar energia, o relógio deverá ser programado novamente.



Tecla Tempo de Espera

Esta função permite que você programe o tempo de espera antes do início do cozimento. Para programar:

1. Pressione a tecla **Timer** uma vez. O visor se apagará.
2. Introduza o tempo de espera.
3. Introduza a potência e o tempo de cozimento desejado.
4. Pressione a tecla **Ligar/+30seg** para iniciar.

Notas:

1. A programação **Tempo** não funcionará nas funções

de **Autocozimento, Descongelamento, Pega fácil, Dupla Refeição** e com a tecla **Memória**.

2. O tempo máximo será 99 minutos e 99 segundos por programação. A contagem regressiva continuará mesmo que a porta seja aberta. A tecla 1 min não pode ser usada para configurar o tempo de espera. Na função **Tempo** não há emissão de micro-ondas. A luz do forno não acenderá, apenas se a porta for aberta.

Trava de Segurança

Para ATIVAR



Pressione a tecla Parar/Cancelar, mantendo-a pressionada por 4 segundos.

No visor aparecerá a indicação . Indica que nenhuma programação será aceita.

Para CANCELAR



Pressione a tecla Parar/Cancelar, mantendo-a pressionada por 4 segundos.

A indicação sumirá do visor. Se o plugue for desconectado ou se faltar energia, a trava será cancelada automaticamente.



Tecla Ligar/+30seg (Ajuste Rápido)

Durante o cozimento, esta tecla permite ajustar rapidamente o tempo de 30 segundos a 10 minutos sem a necessidade de utilizar as teclas numéricas.

Observações:

1. Para acrescentar de 30 segundos a 10 minutos no cozimento, basta pressionar **Ligar/+30seg** durante o

cozimento. A potência será a mesma que está sendo utilizada.

2. Não será aceito acréscimo de tempo nas funções automáticas de descongelamento e autocozimento.



Tecla 1 min

Esta tecla permite ajustar rapidamente o tempo de **1 a 99 minutos** sem a necessidade de utilizar as teclas numéricas. Somente na potência P10, o tempo máximo configurável é de **1 a 30 minutos**.

Se mantiver a tecla **1 min** pressionada, automaticamente a indicação dos minutos será mostrada em sequência no visor.

Observações:

1. Caso nenhuma potência seja selecionada antes de pressionar a tecla **1 min**, o forno utilizará a potência **P10**.
2. Após ajustar o tempo através da tecla **1 min**, não poderá usar as teclas numéricas e vice-versa.



Tecla Desodorizador

Use a tecla **Desodor** para operar apenas a ventilação interna do aparelho, a fim de reduzir o cheiro de outros cozimentos.

Repita a operação se julgar necessário. (O tempo programado é de 20 min).

Descongelamento (por Peso)

Este sistema de descongelamento foi desenvolvido com o objetivo de obter melhores resultados no **descongelamento de Carnes (Frango) e Feijão**. Para Carnes e Aves, utilize alimento cru, para o descongelamento de feijão, utilize feijão pronto (cozido e temperado) em refratário com tampa. A diferença entre a temperatura interna e externa da carne após o descongelamento é menor, resultando em um descongelamento mais uniforme.

Tecla	Pressione	Porção	Pressione
 Carnes	1 vez	500	 Ligar/+30seg
	2 vezes	1000	
	3 vezes	1500	
	4 vezes	2000	
 Feijão	1 vez	100	 Ligar/+30seg
	2 vezes	200	
	3 vezes	300	
	4 vezes	400	
	5 vezes	500	

Nota:

1. A espessura e o tamanho do alimento irão influenciar no resultado final do descongelamento. Não sobreponha os alimentos.
2. Para prevenir um início de cozimento (carnes e aves) antes do completo descongelamento, os alimentos devem ser rearrumados, mexidos ou protegidos com tirinhas de papel alumínio (partes delicadas), tomando o cuidado para não encostar nas paredes internas do forno para não danificá-lo, e o peso do alimento deverá estar correto.
3. Certifique-se de que o alimento esteja congelado no mínimo a 18°C negativos.
4. Devido a eventuais diferenças de peso e textura dos alimentos congelados, poderá ocorrer variação no resultado final. Para esses casos, pode-se obter um melhor resultado através do descongelamento manual (Potência P3).

Observação: Durante o descongelamento, dois “bips” consecutivos soarão indicando que o alimento deve ser separado, virado ou rearrumado. Remova as partes descongeladas se houver.



Durante alguns processos de descongelamento ou cozimento aparecerá o ícone ao lado no visor. Neste momento, você deverá abrir a porta e separar, virar ou rearrumar o alimento e, em seguida, fechar a porta e pressionar a tecla Ligar/+30seg para dar continuidade ao descongelamento ou cozimento.



Tecla Pega Fácil

Esta função facilita a remoção de xícaras, copos e outros recipientes menores ao permitir que a posição final da programação se mantenha próxima à posição inicial do programa. Uma variação de $\pm 45^\circ$ da posição inicial é normal, devido a fatores como peso do alimento, variação da rede elétrica, etc.

* Aviso: Pausar ou abrir a porta durante o funcionamento poderá ocasionar uma variação maior que a indicada.

Para usar:

1. Pressione a tecla **Pega fácil**. No display surgirão P10 e as indicações e .
2. Pressione a tecla **Potência** para selecionar a potência desejada (a potência padrão assumida é P10, já

indicada inicialmente).

3. Selecione o tempo através das **Teclas Numéricas** ou da tecla **1 min**. O tempo máximo permitido para esta função é 5 minutos. Caso um tempo maior que este seja selecionado, a indicação sumirá para indicar que a função **Pega fácil** não está ativa, e o tempo programado seguirá a configuração normal com o tempo e programação já selecionados. Aguarde sumir e o som de “bip” antes de abrir a porta ao final da programação.
4. Esta função não é aplicável à função Dupla Refeição.

Obs.: Caso deseje usar a função novamente, será necessário repetir o processo do início.

Autocozimento

Estas teclas possuem programas (potência e tempo) para o cozimento dos alimentos indicados conforme a quantidade determinada. Não são previstas variações de energia, gosto pessoal e hábitos regionais.

1. Pressione uma ou mais vezes uma das teclas a seguir.
As opções de peso ou porção da receita escolhida serão mostradas no visor.
2. Pressione **Ligar/+30seg**.
No visor aparecerá o tempo predeterminado para o cozimento em contagem regressiva.
Ao final do cozimento, o “bip” soará 5 vezes.

Atenção:

Caso não obtenha resultados satisfatórios durante a utilização das teclas automáticas (Teclas de Autocozimento), pode-se complementar com potências e tempos manuais. Isto pode ocorrer devido a: gosto pessoal, variação da voltagem da rede, utilização de pesos, medidas e recipientes diferentes do indicado, etc.

Receitas/ Pratos	Quantidade (Peso/Porção)	Preparo	Instruções/Observações
Quibe	25:00 min (1 receita)	<p>Ingredientes</p> <p>1/2 litro de água, 1/2 xícara (chá) de trigo para quibe, 500 g de carne moída, óleo para untar, 1 cebola ralada ou picadinha, 1 colher (chá) de sal, 1/2 colher (chá) de pimenta (opcional) suco de meio limão, 10 folhas de hortelã picadinhas e 3 colheres (sopa) azeite</p> <p>Preparo</p> <ol style="list-style-type: none"> 1. Ferva 1/2 litro de água em P10 por 5 minutos e coloque sobre o trigo para quibe e deixe por 1 hora. Depois, escorra e esprema bem o trigo para retirar toda a água. Misture bem a carne aos ingredientes restantes. 2. Espalhe em um refratário untado com óleo e faça riscos quadriculados na superfície e besunte com óleo de soja (para dar cor). 3. Leve ao micro-ondas. Pressione a tecla Quibe, e depois pressione Ligar/+30seg para iniciar o cozimento. 	Utilize refratário alto e quadrado.

Receitas/ Pratos	Quantidade (Peso/Porção)	Preparo	Instruções/Observações
Cocada	9:00 min (1 receita)	Ingredientes 1 lata de leite condensado, 1 lata de açúcar (utilize a mesma lata do leite condensado como medida) e 100 g de flocos de coco Preparo 1. Misture todos os ingredientes no refratário e leve ao forno micro-ondas. 2. Durante o cozimento, dois “bips” consecutivos soarão indicando que o alimento deve ser mexido. 3. Ao término do cozimento, mexa bem.	<ul style="list-style-type: none"> Utilize um refratário alto de 3,5 litros. Molde a cocada com o auxílio de uma colher e coloque-as em um refratário untado.
Vegetais frescos	150 g 300 g 500 g	<ol style="list-style-type: none"> Limpe, lave, descasque (quando necessário) e pique uniformemente os vegetais. Acrescente 1 colher (sopa) de água para qualquer uma das quantidades e tampe o refratário. O sal deverá ser acrescido após o cozimento. Durante o cozimento, dois bips consecutivos soarão indicando que o alimento seja mexido. Ao término do cozimento, deixe-os descansar tampado por 5 minutos. 	<p>Para melhores resultados os vegetais devem ser de tamanho uniforme. Quando os cozinhar inteiros, a casca deverá ser furada com garfo. Devido à variação de textura dos vegetais, o ponto de cozimento poderá ser variável.</p> <p>Exceção: Vegetais como abobrinha e berinjela deverão ser preparados sem água no cozimento.</p>
Pipoca Salgada	50 g 100 g	<p>50 g</p> <ol style="list-style-type: none"> Coloque o pacote de pipoca centralizado sobre o prato giratório. Pressione a tecla Pipoca e escolha o peso de 50g. Pressione a tecla Ligar/+30seg. <p>100 g</p> <ol style="list-style-type: none"> Dobre duas vezes os cantos do pacote de pipoca, conforme a figura acima, antes de iniciar a operação. Isso ajuda a evitar que o pacote encoste nas paredes da cavidade e pare de girar, podendo ocasionar a queima das pipocas. Coloque o pacote de pipoca no centro do prato giratório, para assegurar que esta possa girar livremente durante o preparo. Pressione a tecla Pipoca e escolha o peso de 100g. Pressione a tecla Ligar/+30seg. <p>Observações:</p> <ul style="list-style-type: none"> Algumas marcas de pipoca podem apresentar alto teor de gordura. Por isso, para evitar possível queima da pipoca e obter um melhor resultado, recomendamos que acompanhe atentamente o estouro das pipocas e, ao escutar um tempo maior que 2 segundos entre um estouro e outro, pressione a tecla Parar/Cancelar duas vezes para cancelar o cozimento, caso o programa ainda não tenha sido finalizado. Acompanhe atentamente o estouro das pipocas. Caso a embalagem de pipoca expandir e não mais girar livremente, pressione a tecla Parar/Cancelar uma vez e abra a porta do forno. Ajuste a posição da embalagem e pressione a tecla Ligar/+30seg. O tempo de cozimento é apenas uma orientação, e por isso o resultado pode variar de acordo com o sabor, marca, validade do produto, armazenagem, etc. Para atingir um resultado ideal, recomendamos acompanhar sempre o preparo da pipoca e seguir as instruções do fabricante. Estoure apenas um pacote por vez. 	<p>Precauções:</p> <p>Se a pipoca pré-empacotada tiver peso diferente do recomendado, não utilize a tecla Pipoca, pois elas poderão estourar irregularmente ou pegar fogo.</p> <ul style="list-style-type: none"> Depois de estourar, abra o pacote com cuidado; a pipoca e o vapor estarão extremamente quentes. Não reaqueça o milho que não estourou. Não reutilize o pacote. Esteja sempre atento quando as pipocas estiverem estourando. Caso queira estourar os pacotes de pipoca seguidamente: A partir do segundo pacote, para obter melhor rendimento, recomenda-se não utilizar a tecla Pipoca, e sim colocar o tempo manualmente: Acompanhe o preparo, ouça os estouros e siga as instruções do fabricante de pipoca para obter melhor resultado. Para o preparo de pipoca doce, não utilize a tecla Pipoca. Ajuste o tempo manualmente, acompanhe o preparo, ouça os estouros e siga as instruções do fabricante de pipoca para obter melhor resultado.
Pudim	14:30 min (1 receita)	Ingredientes 3 ovos, 1 lata de leite condensado, a mesma medida (da lata) de leite em temperatura ambiente Preparo Passe os ovos pela peneira delicadamente e acrescente o leite condensado e o leite, misturando-os bem até ficar homogêneo.	Utilize uma forma de anel previamente caramelada ou besunte com glucose de milho.
Brigadeiro	7:00 min (1 receita)	Ingredientes 1 lata de leite condensado, 1 colher (sopa) de margarina, 3 colheres (sopa) de chocolate em pó Preparo 1. Coloque todos os ingredientes em um recipiente alto e redondo, misture bem antes de levar ao forno micro-ondas. 2. Durante o cozimento, dois “bips” consecutivos soarão indicando que o alimento deve ser mexido.	<ul style="list-style-type: none"> Utilize refratário alto e redondo. Após o término do tempo, mexa bem até a massa ficar cremosa e brilhante. Caso o brigadeiro ainda não tenha atingido o ponto desejado, retornar a massa ao forno micro-ondas e ajustar por mais 1 minuto a 3 minutos, em potência alta, até atingir o ponto desejado.

Observação:

Todas as receitas deste forno micro-ondas foram testadas na tensão nominal $\pm 10\%$, conforme procedimento Panasonic.

Técnicas de Cozimento

Arranje os alimentos nas bordas do prato deixando um espaço entre os pedaços; de preferência na forma de círculo, não colocar um por cima do outro.

Para evitar que a umidade dos alimentos evapore durante o cozimento por micro-ondas, utilize tampas de vidro, pratos, papel impermeável, plásticos especiais, papel toalha, entre outros.

Quando usar plástico aderente, deixe uma abertura para a saída do excesso de vapor, e se o plástico não for especial para forno micro-ondas, não deixe que ele encoste no alimento.

Os alimentos assados no forno micro-ondas comum não têm a mesma aparência dourada dos assados no forno convencional. Para isso, utilize na superfície dos alimentos: Molho de soja

(shoyu), molho inglês, páprica, colorau, caldo de carne ou frango, maionese, sopa de cebola desidratada, chocolate, geleia, groselha, açúcar mascavo, sementes de gergelim, etc.

Alimentos com membranas ou peles devem ser furados quando forem cozidos inteiros no forno micro-ondas, possibilitando assim a saída do vapor e evitando o rompimento da membrana, o que poderia estourar os alimentos.

Fure com garfo a casca de batatas, outros vegetais e frutas, salsichas, linguças, salsichões, quando cozidos inteiros.

Ovos devem ter a gema e a clara furada com um palito e devem ser preparados em refratário untado com óleo. Não devem ser cozidos com a casca. A pressão durante o cozimento fará com que exploda.

A função Dupla Refeição permite, através do uso da grelha suporte, o reaquecimento de dois pratos de comida pronta de uma só vez, trazendo praticidade ao seu dia a dia. Os tempos pré-programados foram desenvolvidos seguindo três níveis de peso, considerando o peso total para dois pratos:

Pressione	Peso (total)	Peso (por porção)
1 vez	300 g	150 g
2 vezes	500 g	250 g
3 vezes	700 g	350 g

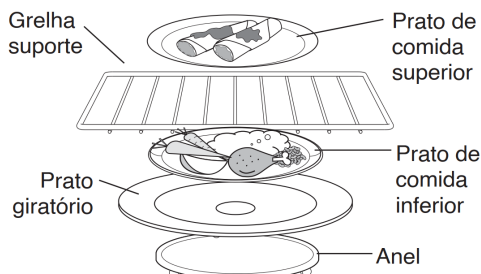

1. Posicione a grelha de forma segura nos quatro suportes plásticos. A grelha não deve tocar nas paredes laterais ou no fundo da cavidade.
2. Coloque a mesma quantidade de alimento para ambos os pratos superior (sobre a grelha) e inferior (sobre o prato giratório). Distribua uniformemente a quantidade de comida pronta para aquecimento. Alimentos recomendados:
 - Pratos prontos
 - Carnes e aves
 - Massas com pouco molho
 - Ensopados
3. Utilize utensílios próprios para cozimento com micro-ondas, centralizados na bandeja e na grelha. Evitar utilizar utensílios cujas dimensões não sejam adequadas para obter estabilidade sobre a grelha.
4. Pressione a tecla **Dupla Refeição** para definir o peso desejado. No visor, surgirão as indicações e e os pesos conforme indicados na tabela: **300**, **500**, **700**, de acordo com o peso total de alimento nos dois pratos.
5. Pressione a tecla **Ligar+30seg**. No visor: O tempo entra em contagem regressiva.
6. Ao final do aquecimento, se desejar, você poderá mexer os alimentos para uniformizar a temperatura do alimento aquecido.

7. Utilize esta função apenas para os tipos de alimentos recomendados.
8. Durante a utilização da função, é normal que o prato de vidro gire, permitindo melhor distribuição das micro-ondas.

Observações:

- Caso não obtenha resultados satisfatórios, pode-se complementar com potência e tempos manuais. Isso pode ocorrer devido a gosto pessoal, variação da voltagem da rede, variação de pesos e recipientes utilizados.
- Não utilize a função Dupla Refeição em seguida para reaquecer os mesmos pratos, pois pode ocasionar superaquecimento dos alimentos. Use ajuste manual.
- Utilize alimentos previamente refrigerados.
- Respeite o peso indicado.
- Para melhores resultados, recomenda-se utilizar recipientes circulares e cujo tamanho seja proporcional à porção de alimento utilizado.

Siga as instruções abaixo



Informações de segurança:

- Ao posicionar a grelha nos quatro suportes, não use a grelha encostada na parede do forno, caso contrário, comprometerá o uso do mesmo. Utilize-a somente encaixada com os suportes fornecidos.
- Não utilize a grelha ao estourar Pipoca de micro-ondas. Durante o processo de estouro, o saco irá se expandir e poderá ficar preso, podendo incendiar-se.
- Não armazene a grelha dentro do forno enquanto não estiver em uso. Utilize a grelha somente quando for aquecer alimento sobre ela.
- Não use a grelha posicionada na superfície inferior do forno. Isso pode danificar o aparelho.
- Não utilize recipiente de metal sobre a grelha, pois poderá ocasionar faiscamento.
- Após o uso da grelha suporte, ela pode ficar quente, por isso retire do forno com o auxílio de luvas térmicas.
- Não cubra a grelha com papel alumínio ou metalizado. Isso pode gerar um superaquecimento.
- Após cada utilização, espere esfriar e lave com detergente e esponja macia. Evite produtos abrasivos.
- Não aqueça alimentos diretamente sobre a grelha. Utilize sempre um recipiente refratário.

ATENÇÃO

INFORMAÇÕES DE SEGURANÇA PARA USO DA GRELHA SUPORTE

Instalação da grelha suporte para uso no forno micro-ondas

- Verifique sempre a posição correta para instalação e uso da grelha suporte:

POSIÇÃO CORRETA:

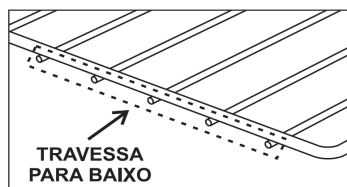

A posição correta permite o melhor encaixe nos suportes plásticos.

POSIÇÃO INCORRETA:

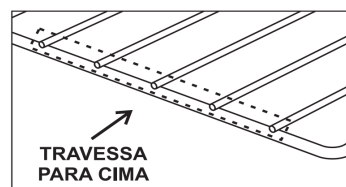

A posição incorreta pode ocasionar um encaixe forçado da grelha e danificar os suportes plásticos.

Utilização da Grelha Suporte

- Ao utilizar a grelha suporte, certifique-se sempre de que há alimentos no interior do forno micro-ondas. A operação com o aparelho vazio (sem alimentos) pode ocasionar um superaquecimento e danificar peças e acessórios.
- Após cada utilização, espere esfriar e lave a grelha com detergente e esponja macia. Os suportes devem ser limpos com um pano umedecido. Evite produtos abrasivos. O acúmulo de sujeira poderá deteriorar a vida útil dos acessórios.
- Não armazene a grelha dentro do forno enquanto não estiver em uso. Utilize a grelha somente quando for aquecer alimento sobre ela.

Guia de Utensílios

Papel alumínio	Pequenas tiras de papel alumínio podem ser usadas para proteger partes mais delicadas de carnes e aves. Poderá ocorrer faiscamento se o alumínio estiver muito perto das paredes do forno ou se for usado grande quantidade de alumínio.
Pratos para dourar	Pratos Douradores só aquecem através da função micro-ondas. Verifique sempre as instruções do fabricante e não aqueça por mais que 4 minutos.
Louças refratárias, cerâmicas e vidros refratários	Ideais para cozimento em forno micro-ondas.
Pratos e copos de papelão; palha, vime, madeira; toalhas e guardanapos de papel	Somente para aquecimento rápido (máx. 1 minuto).
Plásticos rígidos apropriados	Alguns plásticos não devem ser usados com alimentos que tenham alto teor de gordura.
Plásticos aderentes (somente os apropriados)	Use para cobrir refratários, mas somente se estiver escrito que são apropriados ao forno micro-ondas.
Papel manteiga	Use para cobrir alimentos e evitar que espirrem gordura e molho.
Termômetros apropriados para uso culinário	Use termômetros fabricados para uso culinário.

Não são recomendados:

Sacos de papel comum	Podem pegar fogo.
Panelas e formas de metal	Poderá ocorrer faiscamento.

Teste de segurança do recipiente para o uso em Forno Micro-ondas

Coloque um copo refratário com água no forno micro-ondas, ao lado do recipiente a ser testado; aqueça em Potência Alta por 1 minuto. Se o recipiente for seguro para o uso em micro-ondas, este deve permanecer frio e a água deve estar quente. Se o recipiente estiver quente, este absorveu alguma energia de micro-ondas e não deve ser usado.

Este teste não pode ser usado para recipientes plásticos.



Cuidados com a limpeza do Forno Micro-ondas

1. Sempre que for limpar o forno, desligue o cabo de força. Utilize um pano macio e detergente ou sabão neutro. Jamais utilize palha de aço, esponja áspera, sapólio ou produtos abrasivos. Caso contrário, a efetividade de **Antibactéria** e de **Antiaderente** pode ser reduzida.
2. Se aparecerem ruídos na movimentação do prato giratório, limpe o anel e a cavidade interna. Espere o prato giratório esfriar antes de limpá-lo.
3. Após cada utilização do forno, principalmente no caso de alimentos gordurosos ou com molho, execute a limpeza do mesmo seguindo o procedimento descrito. Procedendo desta forma se evitará o acúmulo de sujeira.
O forno micro-ondas deve ser limpo regularmente para remover qualquer resíduo de alimento. Mantenha a tampa do guia de onda e o interior da cavidade limpos. Caso contrário, o acúmulo de gordura e restos de alimento poderá causar a deterioração ou aquecimento excessivo da cavidade e/ou porta, afetando a vida do produto e resultando em uma situação perigosa.
4. Durante a limpeza da cavidade, **NÃO REMOVA** a tampa do guia de onda, pois há o risco de quebra. Limpe sempre para evitar acúmulo de resíduos de alimento.

Perguntas e Respostas

P: Por que o forno não quer funcionar?

R: Quando o forno não funcionar, cheque os seguintes pontos:

1. O plugue do forno está bem conectado?
Remova o plugue da tomada, aguarde 10 segundos e recoloque.
2. Verifique o disjuntor ou o fusível. Rearme o disjuntor ou recoloque o fusível se estiver com defeito ou queimado.
3. Se o disjuntor e fusível estiverem em perfeito estado, coloque outro aparelho na tomada. Se o outro aparelho não funcionar, o problema provavelmente está na tomada. Se o problema for o forno, contate o Serviço Autorizado Panasonic.

P: O forno está corretamente programado, mas não funciona.

R: Cheque se a porta está perfeitamente fechada. Se este não for o problema, contate o Serviço Autorizado mais próximo.

P: Quando o forno é ligado, aparecem ruídos vindos do prato giratório.

R: Estes ruídos ocorrem quando o anel e a base da cavidade do forno estão sujos. A limpeza frequente destas partes devem eliminar ou reduzir o ruído.

P: O forno micro-ondas causa interferência na TV. Isto é normal?

R: Algumas interferências em rádios e TVs podem ocorrer quando se usa o forno micro-ondas. Esta interferência é igual àquelas causadas por pequenos aparelhos como: mixer, aspiradores, secadoras, etc. Isto não indica problemas no forno.

P: O forno não aceita a programação feita. Por quê?

R: O forno é projetado para não aceitar programações incorretas. Por exemplo, o forno não vai aceitar um quarto estágio de cozimento.

P: Por que a luz do forno enfraquece?

R: Quando se cozinha com qualquer potência que não a Alta, o forno precisa trabalhar em ciclos para obter os menores níveis de potência. A luz do forno enfraquece e cliques podem ser ouvidos quando o forno perfaz o ciclo.

P: Por que o vapor se acumula na porta do forno?

R: Durante o cozimento, o vapor se desprende do alimento. A maior parte do vapor é retirada do forno pelo ar que circula no seu interior e parte desse vapor se condensará nas superfícies mais frias, como a porta do forno. Isto é normal.

P: Algumas vezes sai ar quente do forno. Por quê?

R: O calor dissipado dos alimentos durante o cozimento aquece o ar no interior do forno. Este ar quente é expelido pelo forno pela corrente que circula em seu interior. Não há micro-ondas no ar. A saída de ar nunca deve ser bloqueada durante o cozimento.

P: Bandeja de alumínio descartável pode ser usada no forno micro-ondas?

R: Não. Remova o alimento da bandeja de alumínio e transfira para um refratário de capacidade adequada.

Especificações Técnicas

Modelo	NN-ST61NBRU / NN-ST65LWRU / NN-ST66NBRU / NN-ST67LSRU	Temporizador	99 minutos e 99 segundos
Tensão de alimentação	NN-ST61NBRUN / NN-ST65LWRUN NN-ST66NBRUN / NN-ST67LSRUN 127 V CA 60 Hz NN-ST61NBRUK / NN-ST65LWRUK NN-ST66NBRUK / NN-ST67LSRUK 220 V CA 60 Hz	Capacidade interna	34 litros
Corrente	NN-ST61NBRUN / NN-ST65LWRUN NN-ST66NBRUN / NN-ST67LSRUN 13 A NN-ST61NBRUK / NN-ST65LWRUK NN-ST66NBRUK / NN-ST67LSRUK 8 A	Peso aproximado (sem embalagem)	14,8 kg
Potência de entrada	1.450 W	Dimensões externas	520 x 325,2 x 432,1 mm (L x A x P)
Potência útil de cozimento (Norma IEC 60705-10)	900 W	Cor	Cinza NN-ST61NBRU / NN-ST65LWRU / NN-ST66NBRU / NN-ST67LSRU
Frequência de operação de micro-ondas	2.450 MHz	Cavidade (interior)	
		Gabinete (exterior)	Preta NN-ST61NBRU / NN-ST66NBRU Branca NN-ST65LWRU Inox NN-ST67LSRU

Nota:
Especificações sujeitas a alterações sem prévio aviso.
Este manual é uma publicação da **Panasonic do Brasil Limitada**, com receitas testadas e desenvolvidas pelo Centro de Culinária.
É expressamente proibida a reprodução total ou parcial do conteúdo deste manual.

Certificado de Garantia

NN-ST61NBRU / NN-ST65LWRU / NN-ST66NBRU / NN-ST67LSRU

A **Panasonic do Brasil Limitada** assegura ao proprietário-consumidor do **Forno Micro-ondas**, garantia contra qualquer defeito de fabricação, desde que constatado por técnicos autorizados pela **Panasonic**, pelo prazo de 90 dias, por força da lei, mais 275 dias por liberalidade da **Panasonic**, contados a partir da data de aquisição pelo primeiro comprador-consumidor, aquisição esta feita em revendedor **Panasonic**, e contada a partir da data da Nota Fiscal de Compra.

A **Panasonic do Brasil Limitada** restringe suas responsabilidades à substituição de peças defeituosas, desde que, a critério de seu técnico credenciado, constate-se a falha em condições normais de uso.

A mão-de-obra e a substituição de peça(s) com defeito(s) de fabricação, em uso normal do aparelho, serão gratuitas dentro do prazo de garantia.

A **Panasonic do Brasil Limitada** declara nula e sem efeito se este aparelho sofrer qualquer dano provocado por acidentes, insetos, agentes da natureza (raios, inundações, desabamentos, etc.), uso em desacordo com o **Manual de Instruções**, por ter sido ligado à rede elétrica imprópria ou sujeitas a flutuações excessivas, pela utilização de adaptadores de tomada, ou ainda no caso de apresentar sinais de ter sido violado, ajustado ou consertado por pessoas não autorizadas pela **Panasonic**.

Também, será considerada nula a garantia se este Certificado ou a Nota Fiscal de Compra apresentar rasuras ou modificações.

A **Panasonic do Brasil Limitada** obriga-se a prestar os serviços acima referidos, tanto os gratuitos como os remunerados, somente nas localidades onde mantiver Serviços Autorizados. O proprietário-consumidor residente em outra localidade será, portanto, o único responsável pelas despesas e riscos de transporte do aparelho ao Serviço Autorizado mais próximo (ida e volta).

A forma e local de utilização da garantia são válidos apenas em território brasileiro.

Obs.: Esta garantia não cobre os seguintes itens:

- Instalação do produto.
- Atendimento em domicílio. Se o proprietário-consumidor desejar ser atendido em sua residência, o próprio deverá antes entrar em contato com um dos nossos **Serviços Autorizados para consulta sobre taxa de visita**. Constatada a necessidade da retirada do aparelho, fica o consumidor responsável pelas despesas de transporte de ida e volta do produto ao Serviço Autorizado **Panasonic**.
- Prato giratório, anel do prato e eixo, gabinetes e peças plásticas tais como: porta e painel.
- Danos causados pela alteração do cabo de força que não atendam a norma NBR14136.

O PRODUTO AQUI IDENTIFICADO, DESTINA-SE EXCLUSIVAMENTE A USO DOMÉSTICO.

ATENDIMENTO AO CONSUMIDOR GERAL E PARA DEFICIENTES VISUAIS:

0800 776 0000*

4004 6600

* Não disponível para celulares

O Serviço Autorizado **Panasonic** mais próximo de sua residência pode ser encontrado através do site e dos telefones indicados ao lado.

www.panasonic.com/br

Panasonic do Brasil Limitada

Fábrica: CNPJ 04.403.408/0001-65

Rua Matrinxã, 1155 - Distrito Ind. Mal. Castelo Branco

CEP: 69075-150 - Manaus/AM - Indústria Brasileira

**PRODUZIDO NO
POLO INDUSTRIAL
DE MANAUS**



CONHEÇA A AMAZÔNIA